

# Recent opgeknapt 2-kamerappartement op ideale locatie



Norenborg 197 te 's-Gravenhage



**Scan mij!**

Meer informatie vindt u hier.

## Recent opgeknapt 2-kamer appartement

Opzoek naar een appartement dat helemaal af is?  
Zoek niet verder.

Recent opgeknapt 2-kamer appartement gelegen op de 4e woonlaag met een fraai uitzicht. Tijdens deze verbouwing zijn er een nieuwe keuken, nieuwe badkamer, nieuwe vloer, nieuwe leidingen, nieuwe ketel ingezet en zijn alle wanden opnieuw gedaan. De ligging op de 4e verdieping geeft het appartement een mooi en vrij uitzicht en door de grote raampartijen is de woning licht en oogt het ruim. Daarbij beschikt het appartement over een zonnig balkon en een privé berging.

De locatie ten opzichte van vervoer is ideaal. NS-station Laan van NOI en Den Haag Mariehoeve zijn op loopafstand te bereiken. Met de auto bent u binnen enkele minuten op de a12 richting Amsterdam, Rotterdam of Utrecht of op de a44. Winkels en supermarkten zijn binnen 2 minuten lopen te bereiken en zowel de gezellig binnenstad van Den Haag als het nieuwgebouwde winkelcentrum 'Westfield The Mall of the Netherlands' zijn op fietsafstand.

Het appartement is goed onderhouden zowel door eigenaar als de vve. De vve is momenteel bezig met verduurzamen van het complex.

### Indeling complex:

Entree met bellentableau en deur naar 2 liften en trappenhuis. Op de 4e verdieping hal met deur naar open galerij.

### Appartement:

Hal met rechts 2 deuren naar opbergkasten. Deur naar toilet, deur naar kast met ruimte voor wasmachine en droger en deur naar de keuken. Keuken is voorzien van inductie kookplaat, inbouwkoelkast, combi-oven en vaatwasser. Naast de keuken is de woonkamer, vanuit woonkamer is er een prachtig verrijkend/vrij uitzicht over het Bezuidenhout. Via de keuken en de woonkamer is het balkon te bereiken. Als laatste de ruime slaapkamer met deur naar badkamer, welke is voorzien van douche en wastafel.

### Goed om te weten:

- Bouwjaar: 1962
- Gebruikersoppervlakte wonen: 52 m<sup>2</sup>
- Gebouw gebonden buitenruimte: 2 m<sup>2</sup>
- Inhoud: 120 m<sup>3</sup>
- Balkon op het zuidwesten
- (Bijna volledig voorzien van dubbelglas)
- Gezonde en actieve VVE (€ 223,54,- per maand, excl. € 50,- stookkosten) - Erfpacht: € 34,40,- per half jaar
- Energielabel: E
- Verwarming door middel van blokverwarming
- Oplevering half mei
- Gemeenschappelijke fietsenberging

## Recently renovated 2-bedroom apartment

Are you looking for a recently renovated apartment?

This recently renovated 2-bedroom apartment is found on the 4th floor has a beautiful view. During the renovation they placed a new kitchen, new bathroom, new floor, new pipelines, new central heating boiler and all the walls were done. Due to the location on the 4th floor the apartment has a free and beautiful view. The large windows give the apartment a bright and spacious feeling. Also the apartment features a sunny balcony and a private salvage.

The location relative to transport is ideal. NS-station Laan van NOI and Den Haag Mariahove are on walking distance. By car you are within a few minutes on the a12 or the a44. Shopping and supermarkets are reached within 2 minutes by foot and both the city center of The Hague and 'The Westfield mall of the Netherlands' are within cycling distance.

The apartment is well-maintained both by the owner as by the vve. The vve is currently making the building more sustainable.

### Layout complex:

Common entrance with doorbells and door to 2 elevators and stairwell. On the 4th floor the lobby with a door to the open gallery is found.

### Apartment:

Entrance with on the right 2 doors to storage cabinets. Door to the toilet, door to cabinet with place for the washing machine and dryer and a door to the toilet. The kitchen is provided with an induction cooking plate, build-in refrigerator, combi oven and dishwasher. The living room is found next to the kitchen, from the living room and the kitchen the balcony can be reached. At the entrance on the left, the spacious bedroom is found, with space for a double bed and a big cupboard. The bathroom can be reached from the bedroom and features a shower and a washbasin.

### Good to know:

- Year of construction: 1962
- User surface: 52 m2
- Building related outdoor space: 2 m2
- Content: 120 m2
- Almost fully equipped with double glass
- Balcony on the southwest
- Healthy vve (€ 223,54,- per month excluding € 50,- heating costs) - Leasehold € 34,40,- per half a year
- Energy label: E
- Central heating boiler (2021)
- Delivery date negotiable
- Repository



























# Plattegrond



Aan de plattegronden kunnen geen rechten worden ontleend  
© Zibber [www.zibber.nl](http://www.zibber.nl)



# Plattegrond

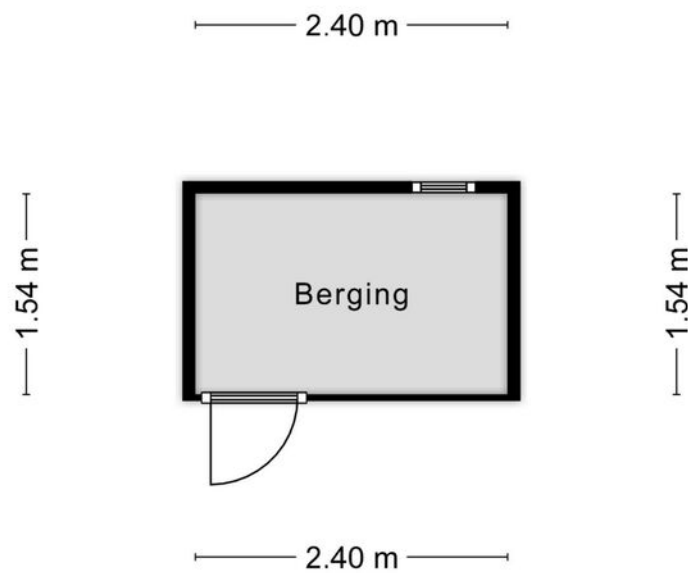

Aan de plattegronden kunnen geen rechten worden ontleend  
© Zibber [www.zibber.nl](http://www.zibber.nl)

# Kenmerken

## BOUW:

Soort woning:	galerijflat
Soort bouw:	appartement
Bouwjaar:	1962
Woonoppervlakte:	52 m <sup>2</sup>
Perceel:	-
Inhoud:	169 m <sup>3</sup>

## INDELING:

Aantal kamers:	2
Aantal slaapkamers:	1
Aantal badkamers:	1
Aantal toiletten:	1

## PRIJS

Vraagprijs	€ 229.000 K.K.
------------	----------------

Disclaimer: Ieder kantoor wordt onafhankelijk beheerd en geleid.

De informatie over de woning is gebaseerd op gegevens die door de klant aangeleverd zijn. Wij aanvaarden hiervoor geen aansprakelijkheid.

## **NADERE INFORMATIE:**

### Uitnodiging:

Alle door RE/MAX en verkoper verstrekte informatie moet uitsluitend gezien worden als een uitnodiging tot nader overleg cq. tot het uitbrengen van een bod.

### Erfdienstbaarheden:

Indien de woning c.q. het perceel erfdienstbaarheden, kwalitatieve verplichtingen en /of andere bedingen rusten, gaan deze over op de koper en worden als bijlage behorende bij de koopakte gesteld, meestal in de vorm van het eigendomsbewijs.

### Koopakte:

Behoudens nadere afspraken gelden de standaardregels, zoals deze voorkomen in de model koopakte NVM, VBO, VastgoedPro, Consumentenbond en de Vereniging Eigen Huis.

### Waarborgsom/bankgarantie:

De waarborgsom bedraagt 10% en dient te worden voldaan aan de notaris binnen de vastgestelde termijn.

### Ontbindende voorwaarden:

Eventueel door de koper te maken voorbehouden (zoals het verkrijgen van een woonvergunning, hypotheek of hypotheekgarantie) worden alleen vermeld als deze in de onderhandeling zijn afgesproken.



## Neem contact met ons op **RE/MAX Makelaarsgilde**

Onze RE/MAX luchtballon vliegt boven de menigte, wij zijn de lokale experts. Wij kennen LEIDEN onze regio van binnen en buiten, daarom kunt u bij ons terecht voor alle onroerend goed vragen en adviezen. Bent u op zoek naar een organisatie die servicegericht is? RE/MAX ondersteunt u bij elke stap van een transactie: van tips om het huis verkoopklaar te maken tot aan het naamplaatje voor de koper van uw woning. We staan bekend om onze beroemde slogan: „Niemand in de wereld verkoopt meer onroerend goed dan RE/MAX”. Laat ons het bewijzen.



**Yves Lampo**

Makelaar o.z.

M 06 48 79 15 95  
T 071 206 00 86  
E [yveslampo@remax.nl](mailto:yveslampo@remax.nl)

**Yves Lampo t.h.o.d.n. RE/MAX Makelaarsgilde**

Levendaal 73 - 75  
2311JE LEIDEN  
E [yveslampo@remax.nl](mailto:yveslampo@remax.nl)

[www.remax.nl/yveslampo](http://www.remax.nl/yveslampo)

**RE/MAX**  
Makelaarsgilde (Leiden)